

FUßBALLTOR SELBER BAUEN

Für den privaten Garten ist es noch immer eine gute Idee, ein Fußballtor für Kinder und Erwachsene aus Holz zu bauen: Es ist nachhaltig, ressourcenschonend und Holz lässt sich auch wunderbar auf der heimischen Werkbank bearbeiten. Dieses DIY-Projekt ist garantiert ein Volltreffer!

Direkt zur Bauanleitung auf Seite 3



MATERIALLISTE

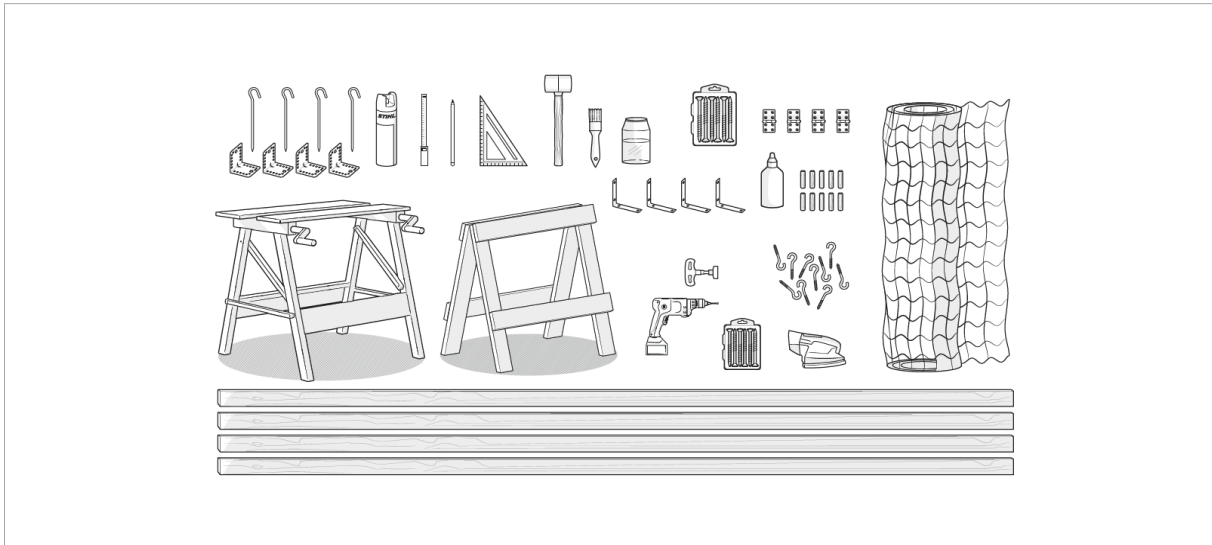

MATERIAL

- Querlatte:** 2400 x 70 x 45 mm
- 2 Pfosten:** 1600 x 70 x 45 mm
- Seitenteile / Streben:**
- 2 x 600 x 45 x 45 mm (oben)
- 2 x 1000 x 45 x 45 mm (unten)
- 2 Stützpfosten** hinten: 1700 x 45 x 45 mm
- 1 Bodenstrebe:** 2310 x 54 x 34 mm
- Holzschrauben/ Spax:**
- 4 x 6 x 100 mm (für den Rahmen)
- 8 x 6 x 100 mm (für die Seitenteile)
- 52 x 4 x 35 mm (für die Befestigung der Winkel, der Scharniere und der Bodenanker)
- 2 Metallwinkel** (Edelstahl oder verzinkter Stahl) für die Rahmen-Stabilisierung: 140 x 140 x 20 mm (3 oder 5 mm stark)
- 4 Klappscharniere** (Edelstahl oder verzinkter Stahl): 60 x 60 mm
- 2 Holzdübel:** 10 x 40 mm
- 60-65 **Schraubhaken:** 3,3 x 50 mm (16 mm Weite)

Platz für Ihre Notizen

- 1 **Fußballnetz:** für Torgröße 160 x 240 cm, bevorzugt in Weiß
- 4 **Winkelverbinder / Metallwinkel** (Halterung für die Bodenanker):
90 x 90 x 65 mm
- 4 **Bodenanker** (Zelt-Heringe): 30 cm Länge
- Holzleim
- Holzschutzöl

Platz für Ihre Notizen

WERKZEUG UND ZUBEHÖR

- Motorsäge, zum Beispiel die STIHL MSA 70
- Rasenmäher, zum Beispiel STIHL RMA 448 V oder einen iMOW®
Mähroboter
- Akkuschrauber, Bit-Einsätze passend für die Schrauben
- Akkubohrer, Holzbohrer mit 5 und 10 mm Durchmesser
- Multischleifer, Schleifpapier mit 150er Körnung
- Hakenschraubendreher
- Gummihammer
- Werkbank
- Stützbock
- Maßband
- Geodreieck / Tischlerwinkel
- Bleistift
- Pinsel
- Markerspray ECO weiß
- KOA 20-Pumpe



DIE PASSENDE SCHUTZAUSRÜSTUNG

Tragen Sie beim Arbeiten mit der Motorsäge immer Ihre **persönliche Schutzausrüstung**. Dazu gehören beispielsweise Helm, Schnittschutzhose, Sicherheitstiefel und mehr. Details erfahren Sie in der **Gebrauchsanleitung** für Ihr Produkt. Machen Sie sich vor dem ersten Arbeitseinsatz mit Ihrem Gerät gründlich vertraut und stellen Sie vor jedem Einsatz sicher, dass Ihr Gerät in einwandfreiem Zustand ist. Ihr **STIHL Fachhändler** bereitet auf Wunsch jedes Gerät für den ersten Einsatz vor und berät Sie bezüglich der Schutzkleidung. Denken Sie bitte daran, dass eine persönliche Schutzausrüstung kein Ersatz für eine sichere Arbeitstechnik ist.

BAUANLEITUNG

1 HOLZTEILE ZURECHTSÄGEN

Sägen Sie mit einer Motorsäge die Querlatte für das Tor und die beiden Pfosten passend zu. Anschließend sägen Sie die oberen und unteren Seitenstreben auf Maß zu. Danach bringen Sie die hinteren Stützpfeiler und die Bodenstrebe in die richtige Länge.

2 HOLZTEILE ABSCHRÄGEN

Schrägen Sie nun die oberen und unteren Seitenstreben an den Enden im 15-Grad-Winkel ab. Genauso verfahren Sie auch mit den hinteren Stützpfeilern oben und unten.

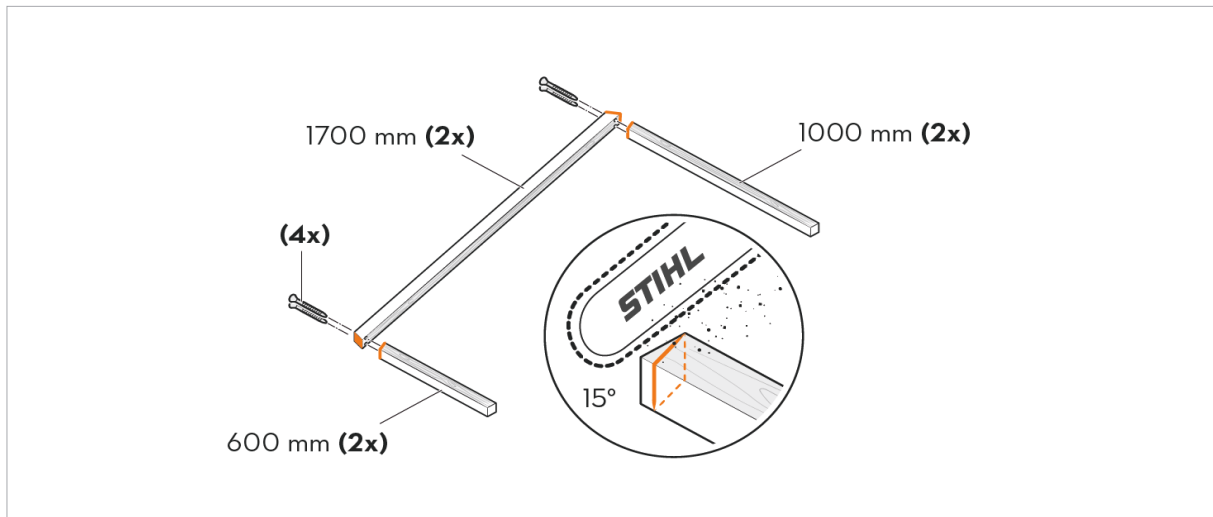

3 SCHLEIFEN UND ÖLEN

Schleifen Sie alle Holzteile mit dem Multischleifer gründlich ab, damit das Tor keine scharfen Kanten oder Splitter mehr aufweist. Behandeln Sie anschließend alle Holzteile einzeln mit einem Holzschutzöl und lassen Sie sie gemäß Packungsanweisung trocknen.

4 VORBOHREN UND VERSCHRAUBEN

Bohren Sie Löcher vor, um Splitter zu vermeiden. Verschrauben Sie nun die Latten von oben mit je zwei Holzschrauben mit den beiden Pfosten. Um die Pfosten zu befestigen, werden sie zusätzlich diagonal von unten nach oben mit einer langen Holzschraube festgeschraubt.

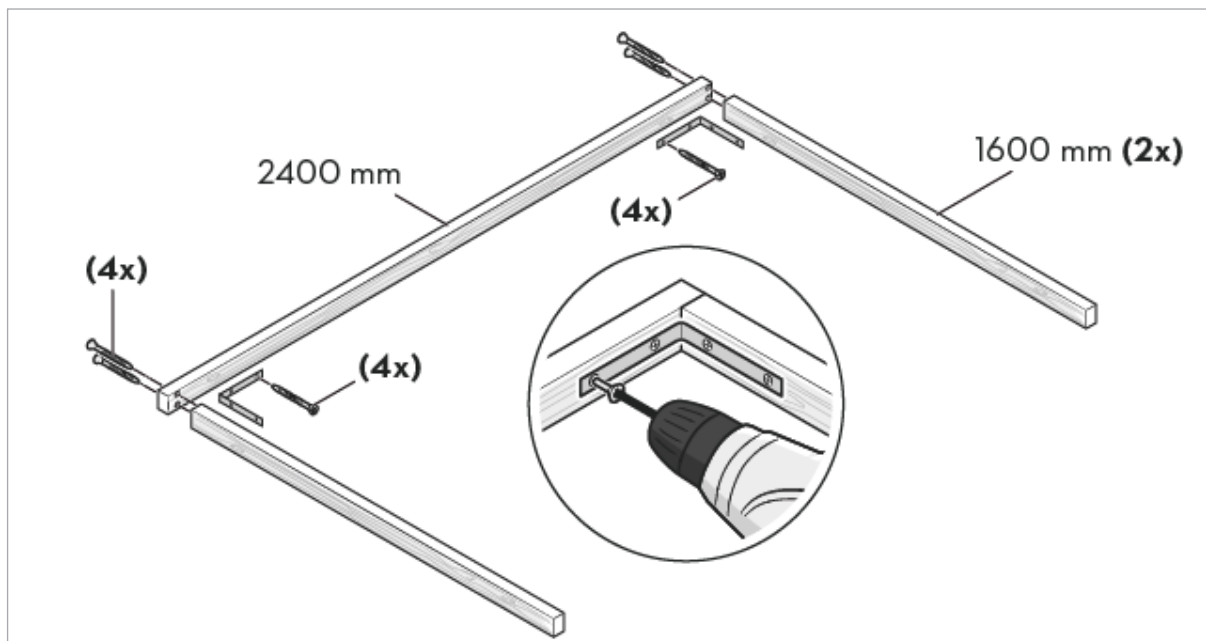

5 METALLWINKEL UND SCHARNIERE ANBRINGEN

Stabilisieren Sie die Pfosten mit Metallwinkeln, wobei immer ein Metallwinkel mit 4 Holzschrauben an die Innenseite des Torrahmens geschraubt wird. Verschrauben Sie mit jeweils zwei Holzschrauben die oberen und unteren Seitenstreben mit den hinteren Stützpfeosten. Alle Teile sind mit den Schrägen bündig zueinander und bilden ein offenes Trapez. Bringen Sie nun die Scharniere für die Seitenteile an den unteren Enden der Innenseite der Torpfosten an und schrauben Sie die Seitenteile daran fest.

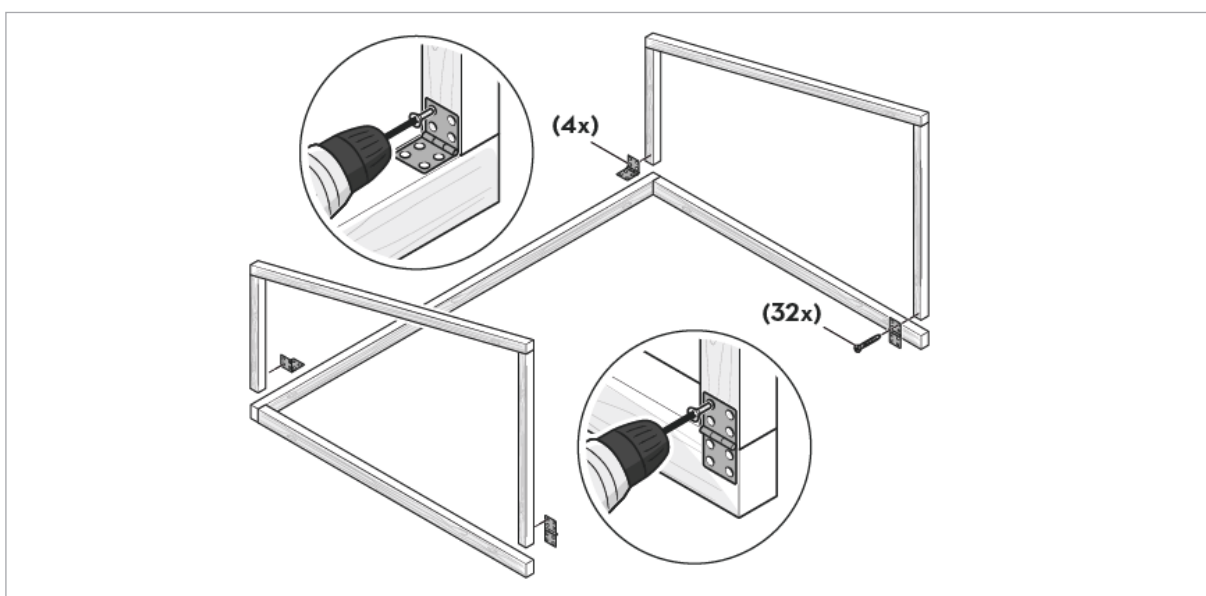

6 FUßBALLTOR AUFSTELLEN UND BODENSTREBE BÜNDIG LEGEN

Nun können Sie beide Seitenteile öffnen und das DIY-Fußballtor aufstellen. Legen Sie die Bodenstrebe bündig an die Rückseite der Seitenwand an.

7 LÖCHER FÜR BODENSTREBE BOHREN (SEITENWAND)

Zeichnen Sie den Umriss der Bodenstrebe auf die Innenseite des Stützpfeilers. Bohren Sie mit dem 10-mm-Bohrer ein Loch in die Mitte des gezeichneten Umrisses, um einen Holzdübel aufzunehmen – etwa bis zur Hälfte der Stärke des Stützpfeilers. Wiederholen Sie dies auf der anderen Seite der Bodenstrebe.

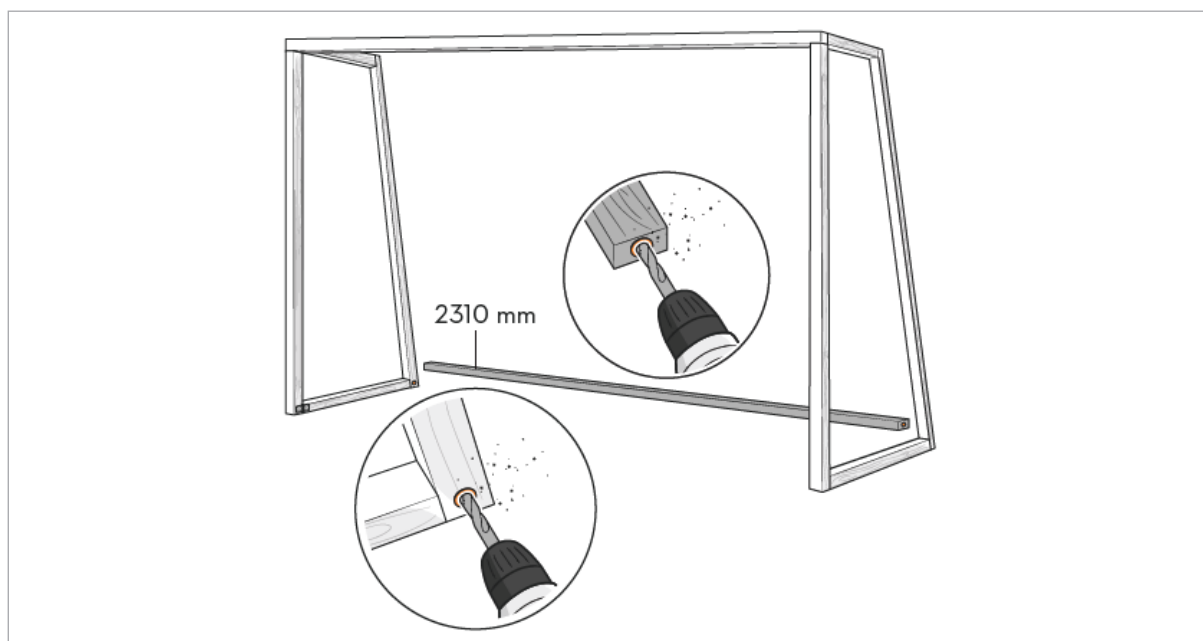

8 LÖCHER FÜR BODENSTREBE BOHREN (BODENSTREBE)

Klemmen Sie die Bodenstrebe so in die Werkbank, dass ein Ende nur leicht übersteht, und zeichnen Sie mit einem Geodreieck und einem Bleistift 2 sich schneidende Linien an das abgeschnittene Ende. Am Schnittpunkt der Linien bohren Sie mit einem 10-mm-Bohrer ein Loch für die freie (nicht eingeklebte) Seite des Holzdübels, das etwas mehr als die Hälfte der Länge des Dübels beträgt.

9 HOLZDÜBEL EINLEIMEN

Leimen Sie die Holzdübel an den beiden Enden der Bodenstrebe ein. Die passenden Löcher dafür haben Sie bereits in Schritt 7 gebohrt.

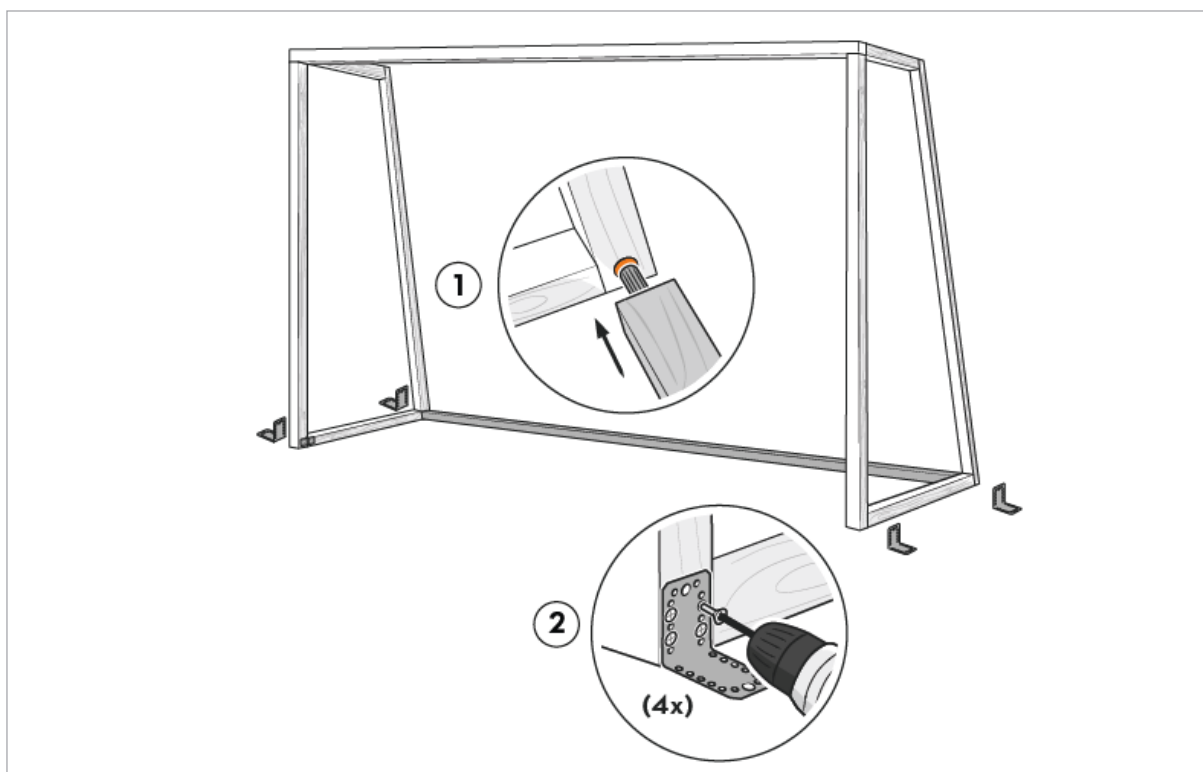

10 BODENANKER-HALTERUNGEN UND BODENSTREBE ANSCHRAUBEN

Bringen Sie die Bodenanker-Halterungen (Winkelverbinder) jeweils auf der Außenseite unten an den vorderen Pfosten und den hinteren Stützpfeosten an. Befestigen Sie die Bodenstrebe mit den Holzdübeln rechts und links an den hinteren Stützpfeosten

11 NETZ EINHÄNGEN

Hängen Sie das Netz lose über das Tor, drehen Sie die Schraubhaken im Abstand von ca. 20 Zentimeter an allen Streben des Tors ein und hängen Sie das Netz ein.

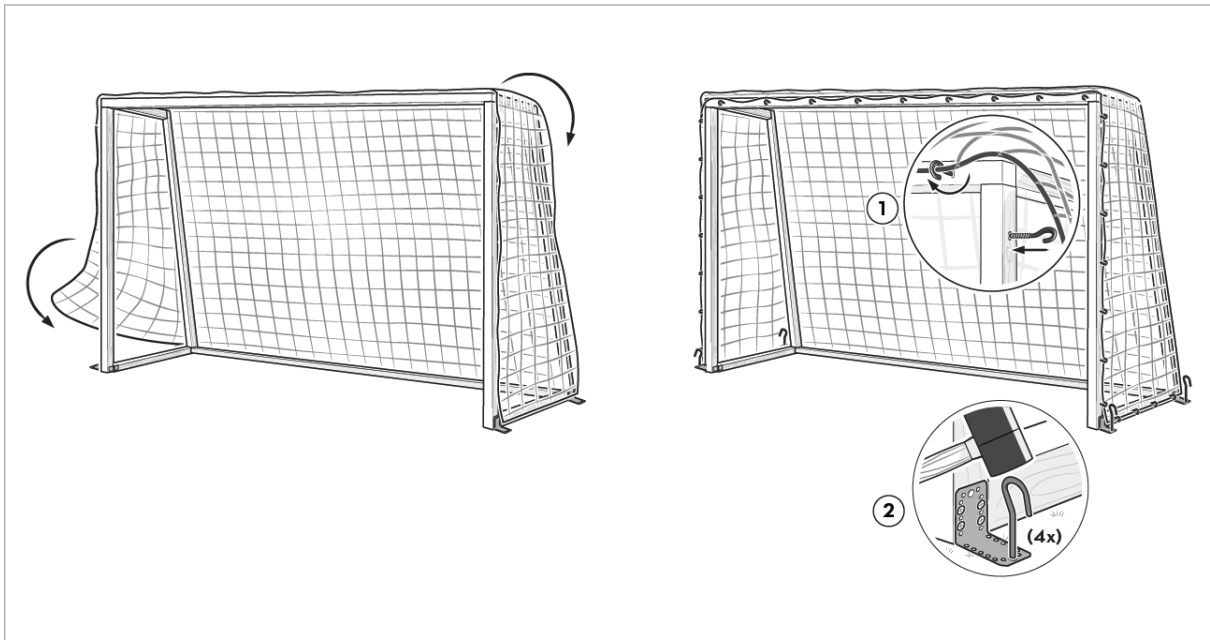

12 RASEN VORBEREITEN UND TOR PLATZIEREN

Bereiten Sie den Rasen vor indem sie mit einem Rasenmäher auf circa 3 Zentimeter Schnitthöhe mähen. Stellen Sie das Tor an seinen endgültigen Platz und fixieren Sie es mit den Bodenankern, die Sie in den Boden hämmern.



FERTIG!

Sie haben es geschafft - Ball aufpumpen und los spielen!